

**MOTOR 160.910 im TYP 450.3 /4**

**bis WME01MCO12H106037**

**MOTOR 160.920 im TYP 450.3 /4**

**ab WME4503001J000001**

- 1 Kraftstoffverteiler  
2 Verdrehsicherung  
3 O-Ring

Y62/1 Kraftstoff-Einspritzventil Zylinder 1

Y62/2 Kraftstoff-Einspritzventil Zylinder 2

Y62/3 Kraftstoff-Einspritzventil Zylinder 3

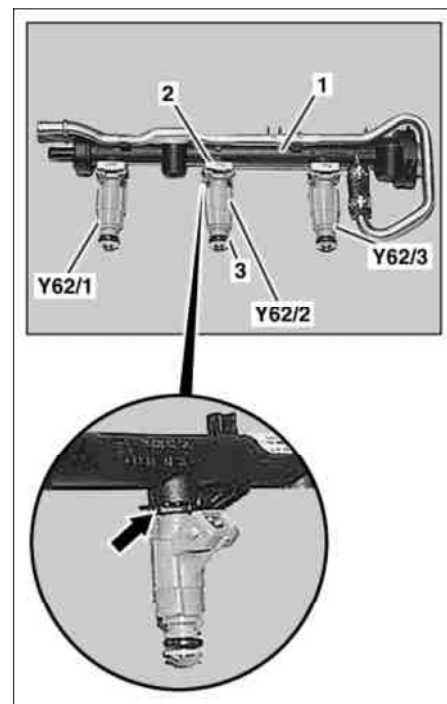

P07.03-2077-03

☒ ☒	Aus-, Einbauen		
1	Kraftstoffverteiler (1) mit Einspritzventilen ausbauen		AR07.03-P-1450SM
2	Verdrehsicherung (2) am Kraftstoff-Einspritzventil Zylinder 1 (Y62/1), Kraftstoff-Einspritzventil Zylinder 2 (Y62/2), Kraftstoff-Einspritzventil Zylinder 3 (Y62/3) mit geeignetem Werkzeug ausclipsen	<p><b>i Einbau:</b> Verdrehsicherung (2) muss in die Nut (Pfeil) am Kraftstoff-Einspritzventil Zylinder 1 (Y62/1), Kraftstoff-Einspritzventil Zylinder 2 (Y62/2), Kraftstoff-Einspritzventil Zylinder 3 (Y62/3) einrasten.</p>	
3	Kraftstoff-Einspritzventil Zylinder 1 (Y62/1), Kraftstoff-Einspritzventil Zylinder 2 (Y62/2), Kraftstoff-Einspritzventil Zylinder 3 (Y62/3) aus dem Kraftstoffverteiler (1) herausziehen	<p><b>i Einbau:</b> O-Ring (3) an Kraftstoff-Einspritzventil Zylinder 1 (Y62/1), Kraftstoff-Einspritzventil Zylinder 2 (Y62/2), Kraftstoff-Einspritzventil Zylinder 3 (Y62/3) prüfen und gegebenenfalls erneuern. O-Ring (3) leicht mit Öl benetzen.</p>	
4	Einbau in umgekehrter Reihenfolge		